

OPCIÓN A DIBUJO TÉCNICO

Tiempo máximo 1h 30 min

1.- INVERSIÓN. Dada una pareja de puntos inversos A y A', hallar el inverso de los puntos B y C.
El punto O es el centro de inversión.

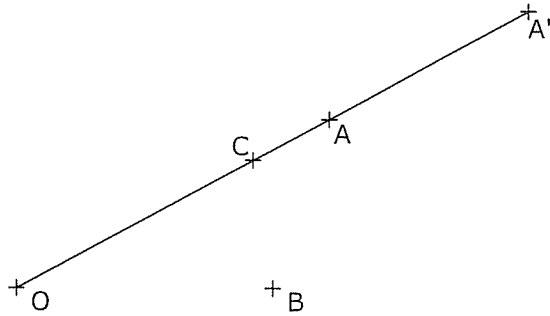

Puntuación máxima 1.25

2.- TANGENCIA. Traza DOS circunferencias de radio 30 mm tangentes comunes a las dadas (C1 y C2).

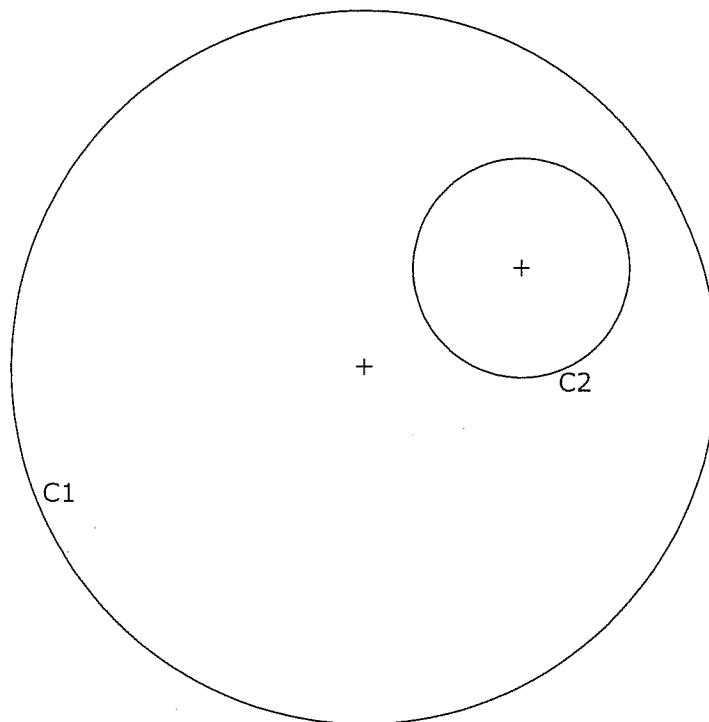

3.- VISTAS. Dibuja a mano alzada las vistas (alzado, planta y perfil), sin escala, de la pieza representada.

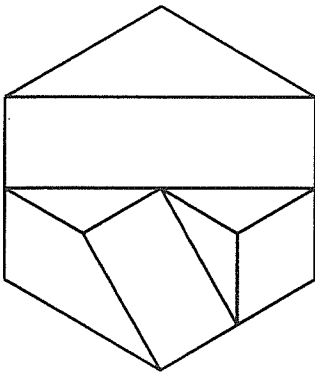

Puntuación máxima 1.25

4.- ACOTACIÓN. Acota la pieza según normas UNE.

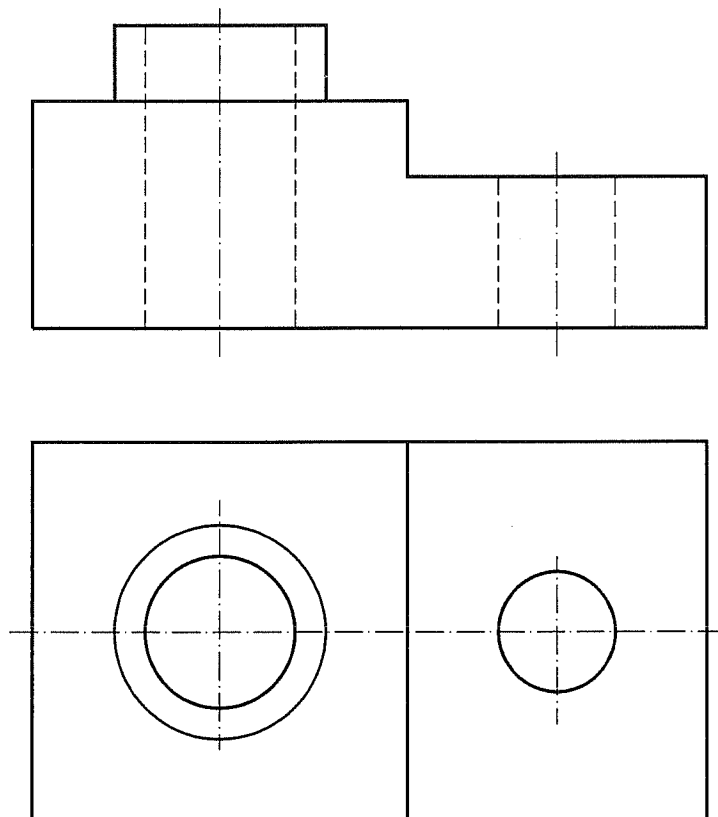

5.- CABALLERA. Representa en PERSPECTIVA CABALLERA, a escala 2:1, la figura dada por sus vistas. El coeficiente de reducción del eje Y vale 2/3. La posición de los ejes es la indicada. Dibuja el perfil correspondiente señalado.

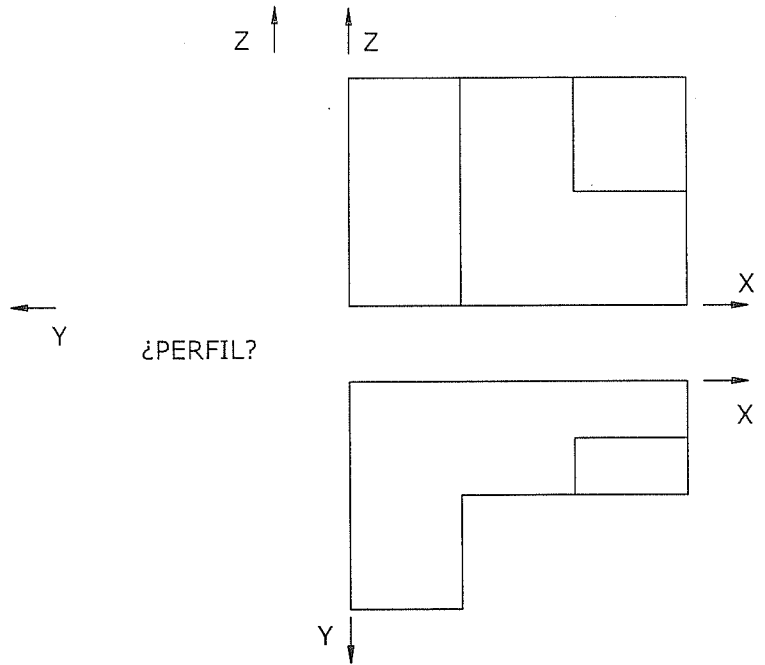

Z ↑

O

X →

Y ↙

6.- Halla la sección producida por el plano P en el prisma dado. Dibuja la verdadera magnitud de la sección.

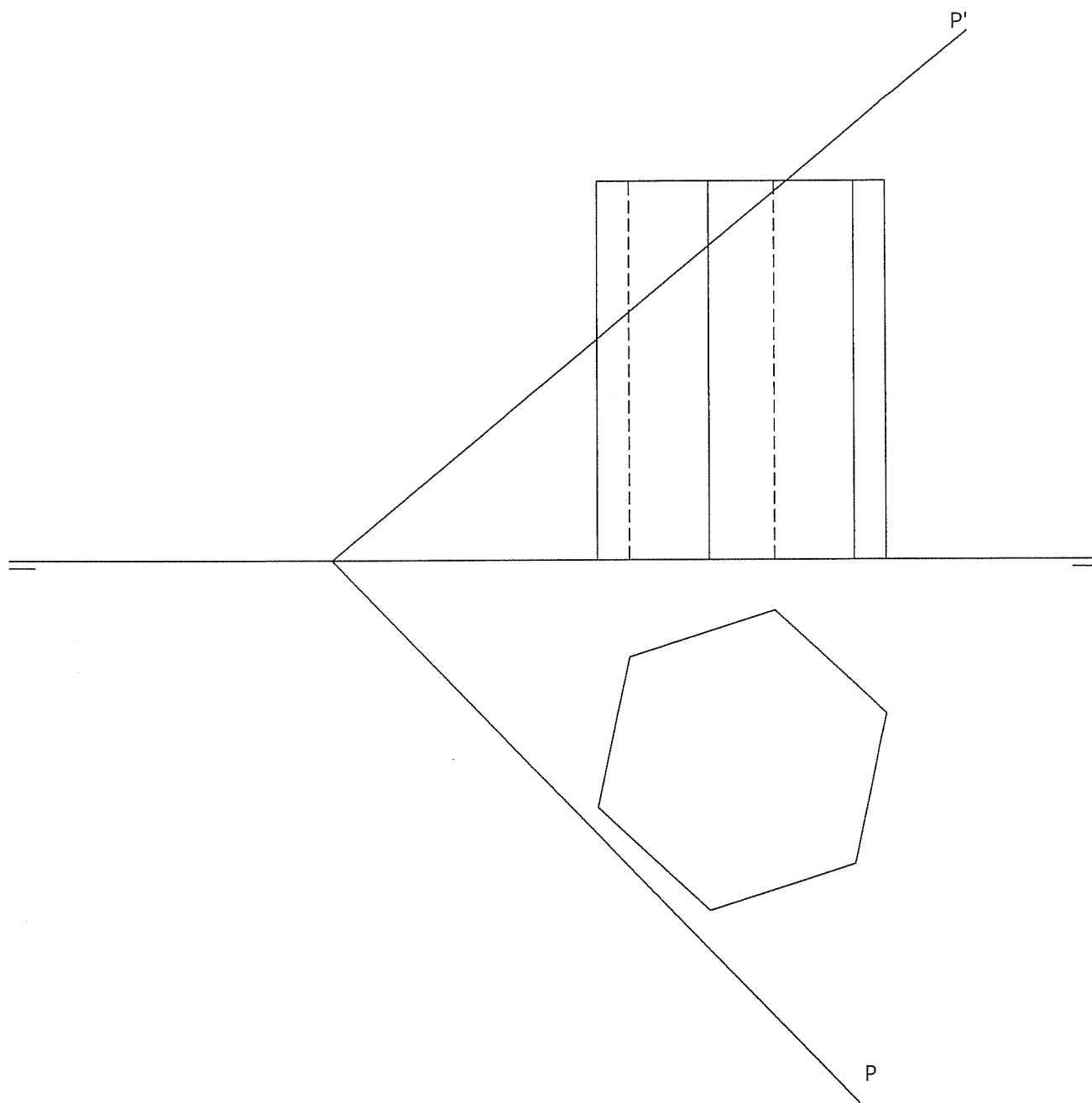

OPCIÓN B DIBUJO TÉCNICO

Tiempo máximo 1h 30 min

1.- AFINIDAD. Halla la figura afín de la ABCD dada, conocidos el eje de afinidad y un par de puntos afines (A y A').

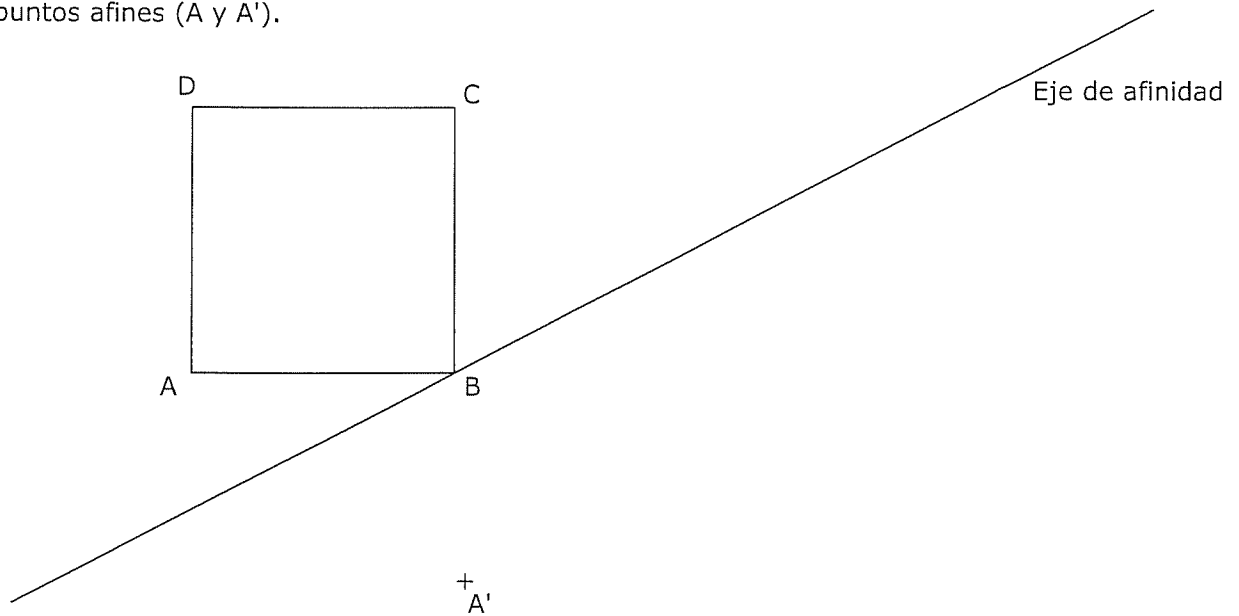

Puntuación máxima 1.25

2.- ELIPSE. Dibuja la elipse que tiene como circunferencia principal la dada y uno de sus focos es F1. Define la elipse como lugar geométrico.

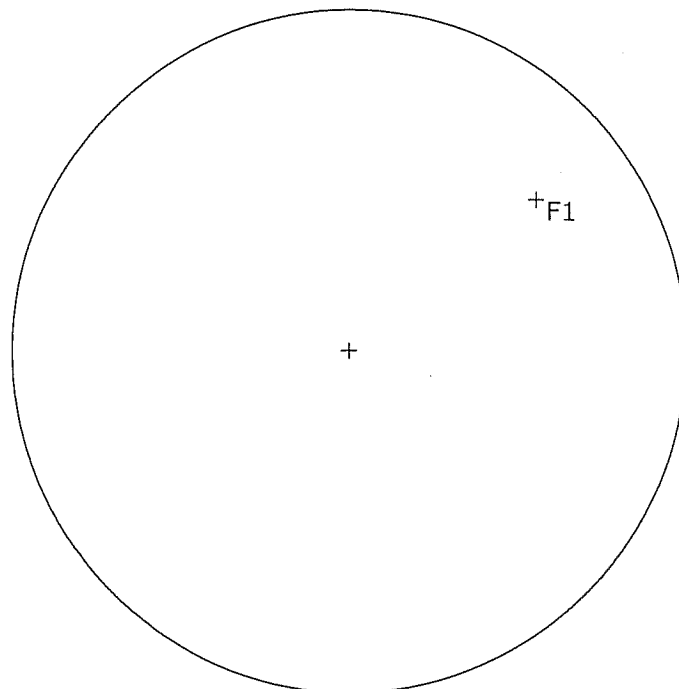

3.- VISTAS. Dibuja a mano alzada las vistas (alzado, planta y perfil), sin escala, de la pieza representada.

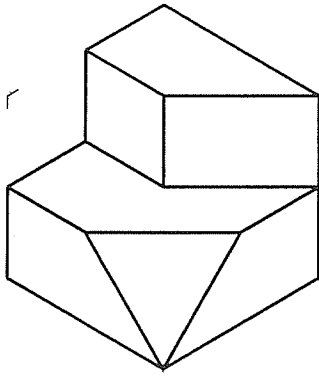

Puntuación máxima 1.25

4.- ACOTACIÓN. Acota la pieza según normas UNE.

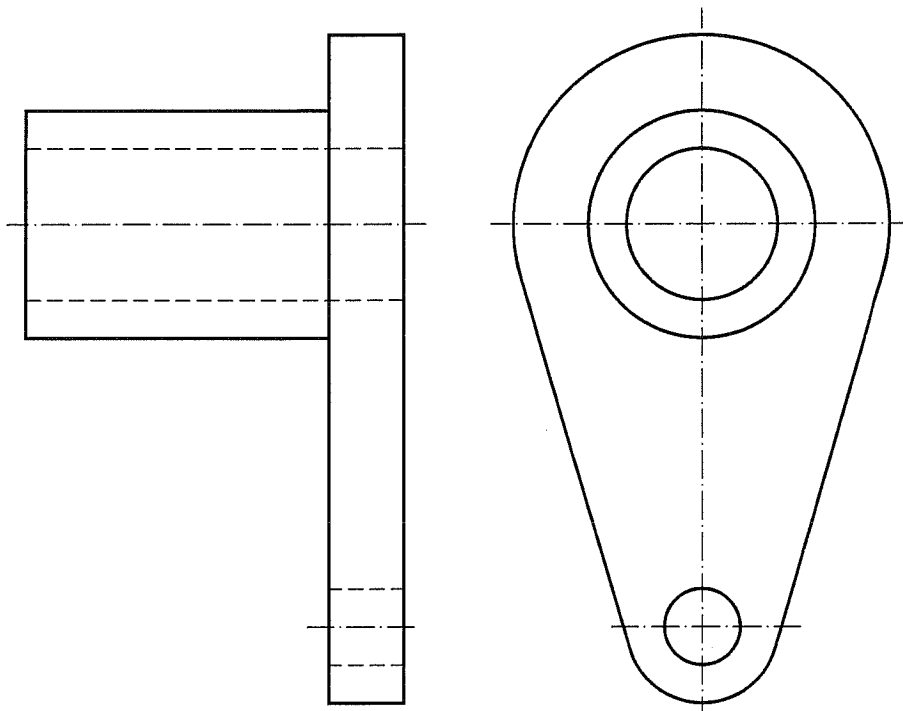

5.- ISOMÉTRICO. Representar en PERSPECTIVA ISOMETRICA, a escala 3:2, la figura correspondiente a las proyecciones. Calcular gráficamente y aplicar en la representación los coeficientes de reducción. Dibujar el perfil correspondiente a la solución hallada.

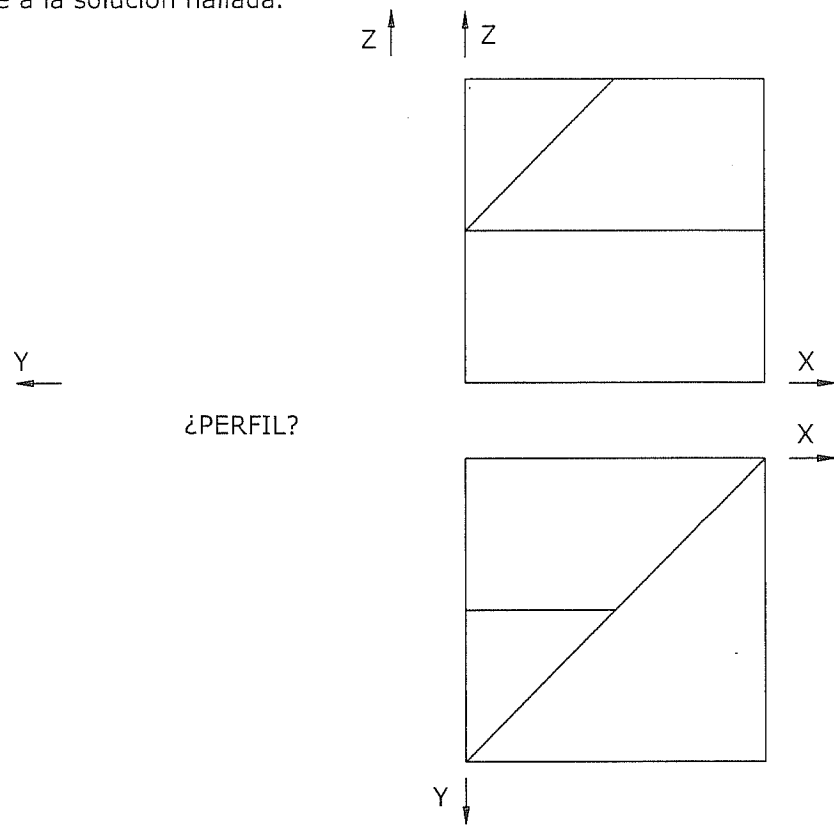

6.- Dibuja las proyecciones de UN tetraedro regular que tiene una cara situada en el plano P, conocidas las proyecciones horizontales de 2 de sus vértices. Esos vértices están en el plano P.

