

BLOQUE 1. EJERCICIO 2. - TANGENCIAS.- Determina los centros de las circunferencias tangentes a la circunferencia dada, de centro O, y a la recta r, siendo T el punto de tangencia en la misma. Indica CLARAMENTE tanto los centros de las circunferencias que se piden como los puntos de tangencia.

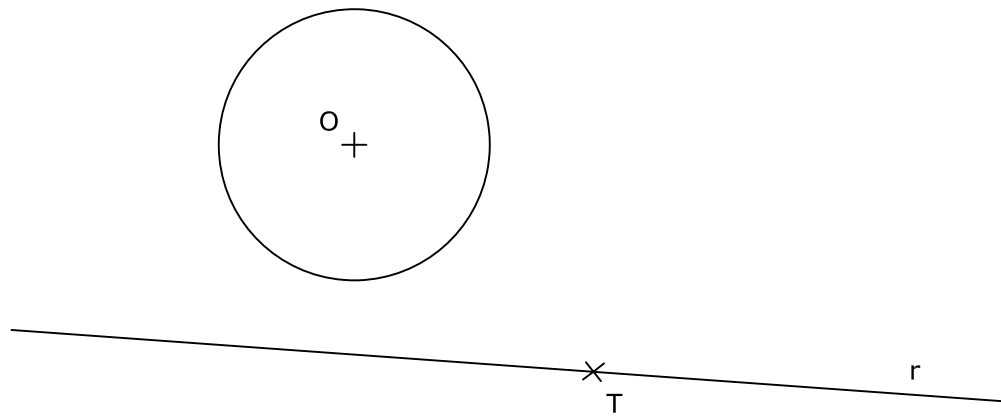

Puntuación máxima 2

BLOQUE 1. EJERCICIO 3. - INVERSIÓN. Conocido el centro de inversión, O, y una pareja de puntos dobles, A y A', determina los puntos inversos de los dados (B, C, D y E).

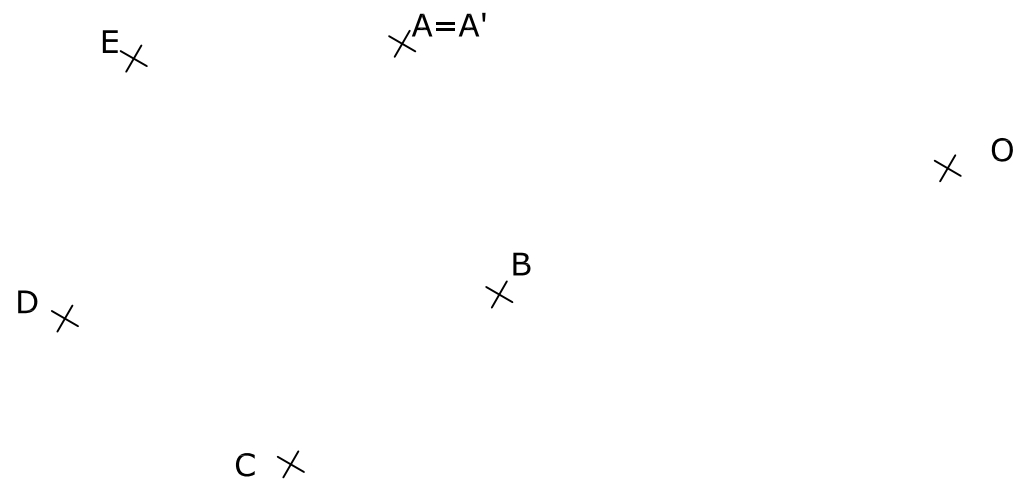

Puntuación máxima 2

INSTRUCCIONES PARA REALIZAR EL EXAMEN

El examen consta de **3 bloques de ejercicios**.

El **primer bloque** tiene una valoración de **6 puntos**. Consta de 6 ejercicios, de los cuales el estudiante ha de **elegir 3**, con un valor de **2 puntos cada uno** de ellos.

El **segundo bloque** tiene una valoración de **2 puntos**. Consta de 2 ejercicios, de los cuales el estudiante ha de **elegir 1**, con un valor de **2 puntos cada uno** de ellos.

El **tercer bloque** tiene una valoración de **2 puntos**. Consta de 2 ejercicios, de los cuales el estudiante ha de **elegir 1**, con un valor de **2 puntos cada uno** de ellos.

Es obligatorio realizar ejercicios de cada bloque para llegar a la puntuación máxima del examen (10).

Observación importante: en ningún caso se corregirá un número mayor de ejercicios de los indicados para cada bloque. Para la corrección se seguirá el orden en el que los ejercicios aparezcan desarrollados por el estudiante. Solo si el estudiante ha tachado alguno de ellos, se entenderá que ese ejercicio no debe ser corregido. En ese caso se le corregirá aquel que ocupase el correspondiente y lógico lugar del tachado, siempre y cuando pertenezca a su misma agrupación y en el orden de respuesta.

BLOQUE 1. EJERCICIO 1. - HOMOLOGÍA. Dado el rectángulo ABCD, dibuja la figura homóloga del mismo. Se conoce el eje, el centro de homología y un par de puntos homólogos (A y A').

Centro de homología
+

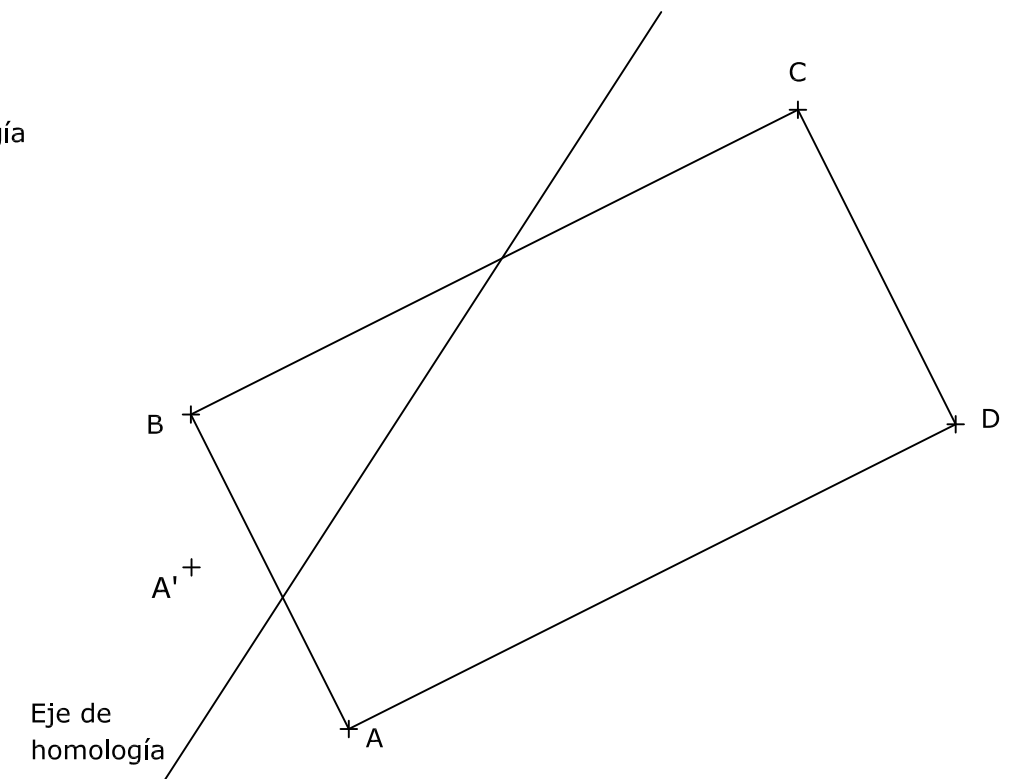

El examen se realizará a lápiz. Se podrá utilizar regla graduada, escuadra, cartabón, goma de borrar y compás. No está permitido el uso de plantillas y calculadora.

BLOQUE 1. EJERCICIO 6. - ACOTACIÓN. Acota la pieza según normas UNE.

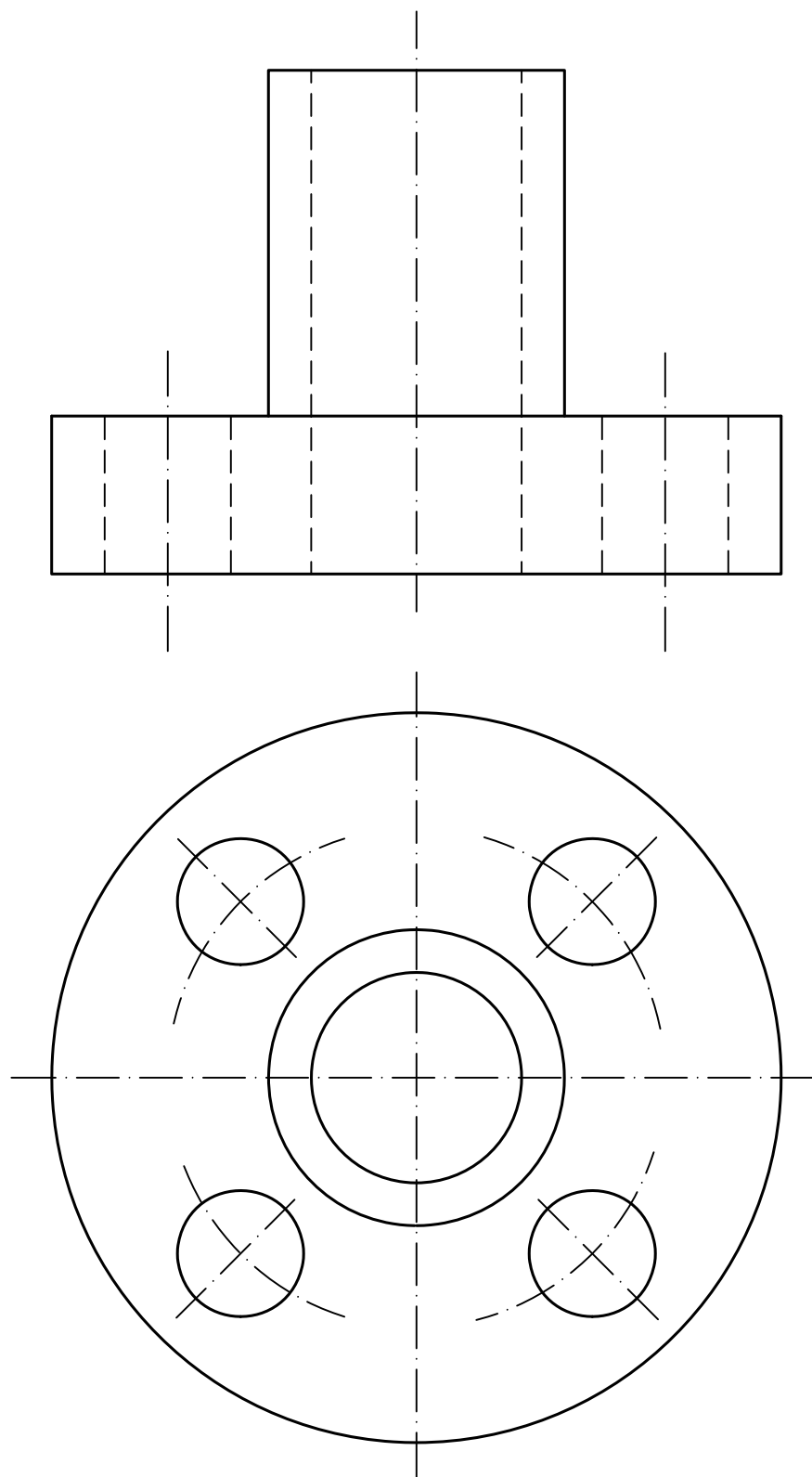

BLOQUE 1. EJERCICIO 4. - VISTAS. Dibuja a mano alzada las vistas (alzado, planta y perfil) de la pieza representada. Los agujeros son pasantes.

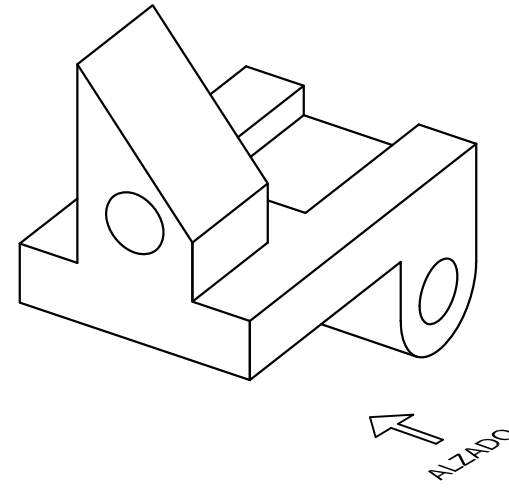

El examen se realizará a lápiz. Se podrá utilizar regla graduada, escuadra, cartabón, goma de borrar y compás. No está permitido el uso de plantillas y calculadora.

Puntuación máxima 2

BLOQUE 1. EJERCICIO 5. - ELIPSE. Dibuja la elipse de la cual se conoce que el punto C es un extremo del eje menor y que el segmento AB dado constituye su eje mayor

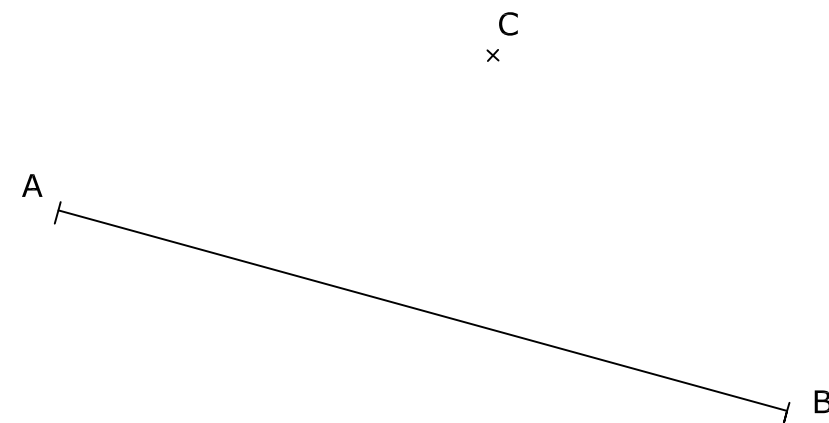

BLOQUE 2. EJERCICIO 2. - DIÉDRICO. Determina: a) la sección que produce el plano P sobre la pirámide apoyada en el plano horizontal de proyección cuya base es un cuadrilátero, con vértices en los puntos 1, 2, 3 y 4, de los que se conocen sus proyecciones horizontales, y de vértice principal el punto V dado; b) la verdadera magnitud de la sección.

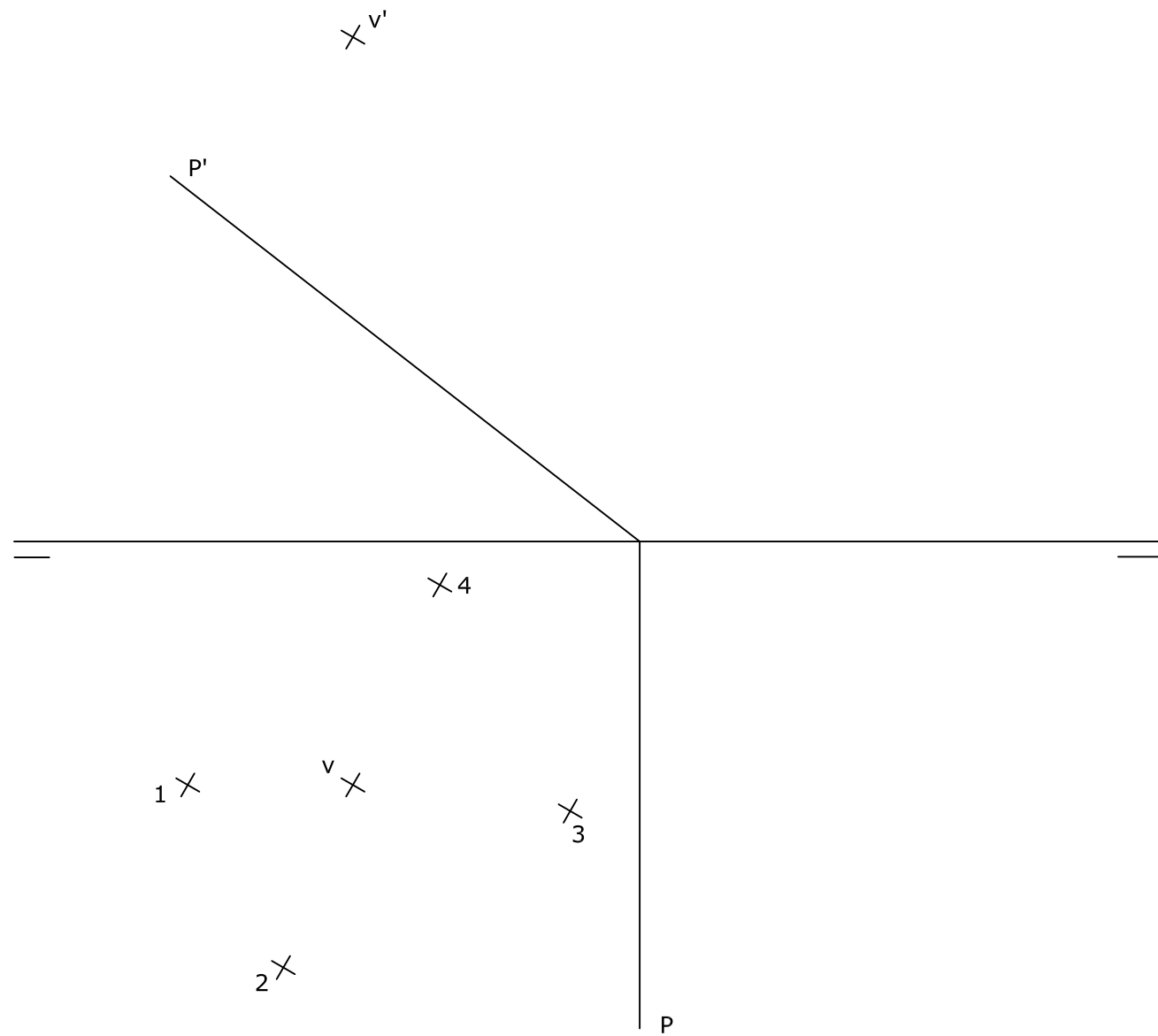

BLOQUE 2. EJERCICIO 1. - DIÉDRICO. Dados los planos P y Q, se pide:

- Dibuja la recta perpendicular al plano P que pase por el punto A.
- Determina la distancia entre los dos planos.

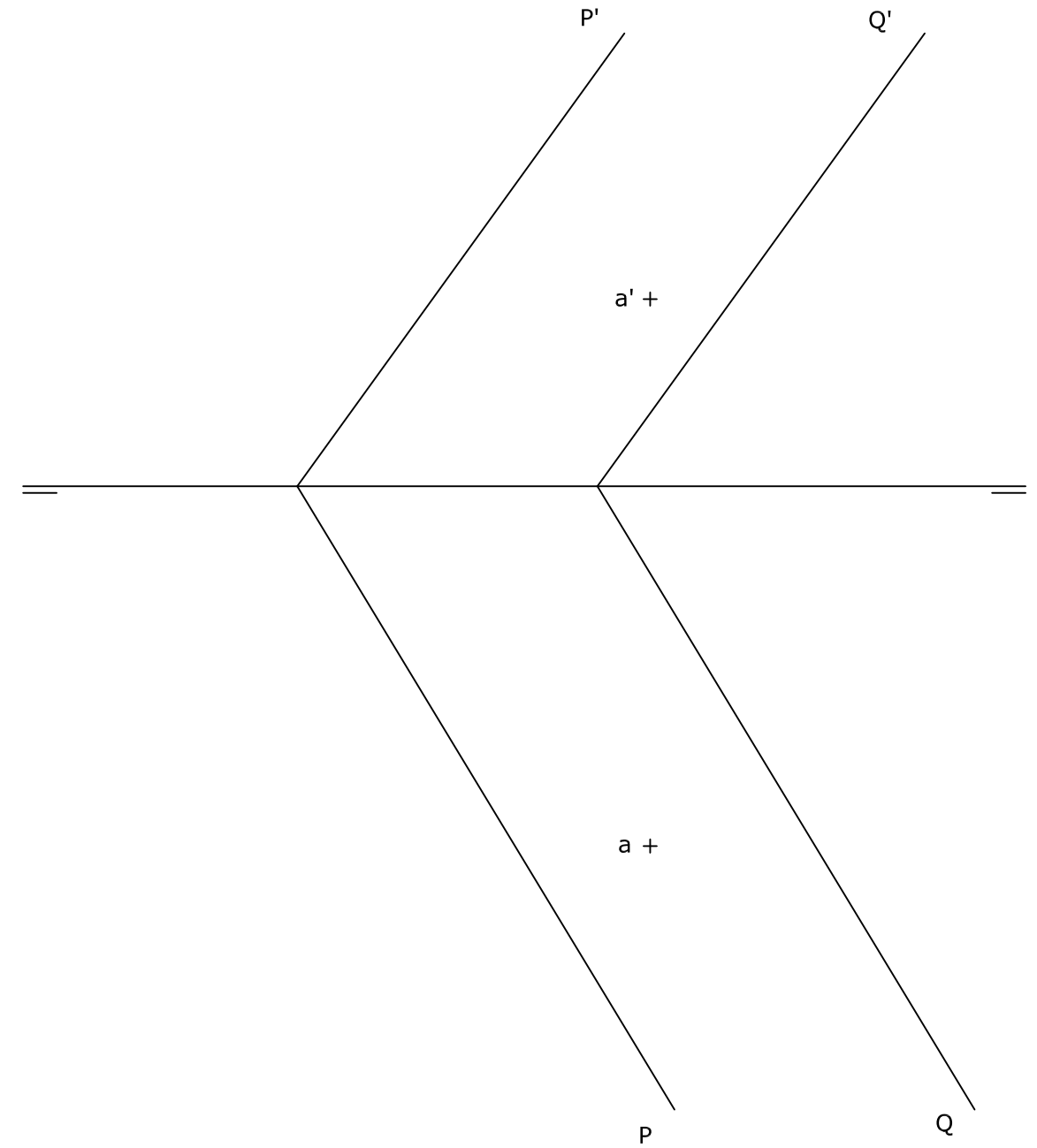

BLOQUE 3. EJERCICIO 2. - ISOMÉTRICO. Representa en PERSPECTIVA ISOMETRICA, a escala 2:1, la figura correspondiente a las proyecciones dadas. Calcula gráficamente y aplica en la representación los coeficientes de reducción.

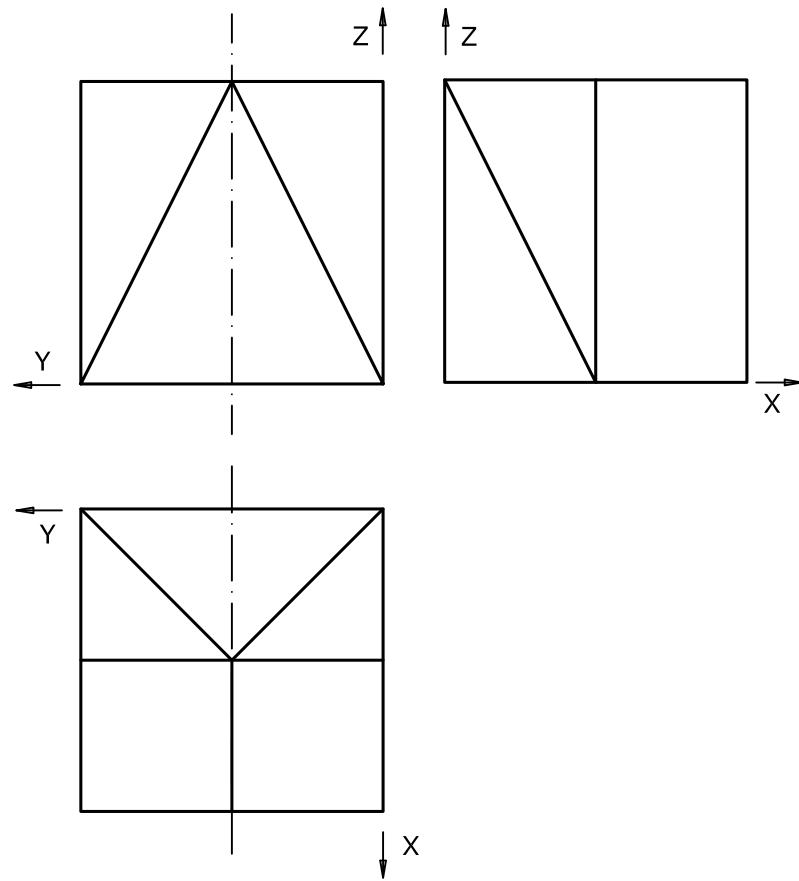

BLOQUE 3. EJERCICIO 1. - ISOMÉTRICO. Representa en PERSPECTIVA ISOMETRICA, a escala 3:2, la figura correspondiente a las proyecciones. Calcula gráficamente y aplica en la representación los coeficientes de reducción.

